

REDLIKH МЕБЕЛЬ

КРОВАТЬ С ФРЕЗЕРОВКОЙ НА МДФ
1600x800

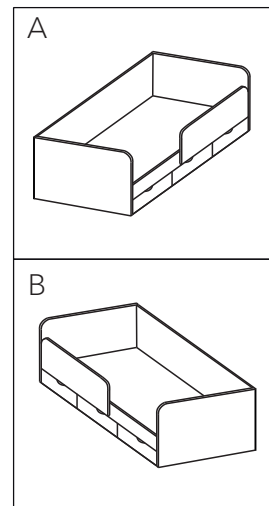

№ п/п	Наименование детали каркаса	Кол-во
1	Спинка	2
2	Задняя стенка	1
3	Царга	1
4	Средняя стенка	2
5	Ящ. задняя стенка	3
6	Ящ. передняя стенка	3
7	Ящ. бок	6
8	Планка под ящик	3
9	Дно ящика ДВП	3
10	Дно кровати ДСП	1
11	МДФ панель	1
12	МДФ фасад	3

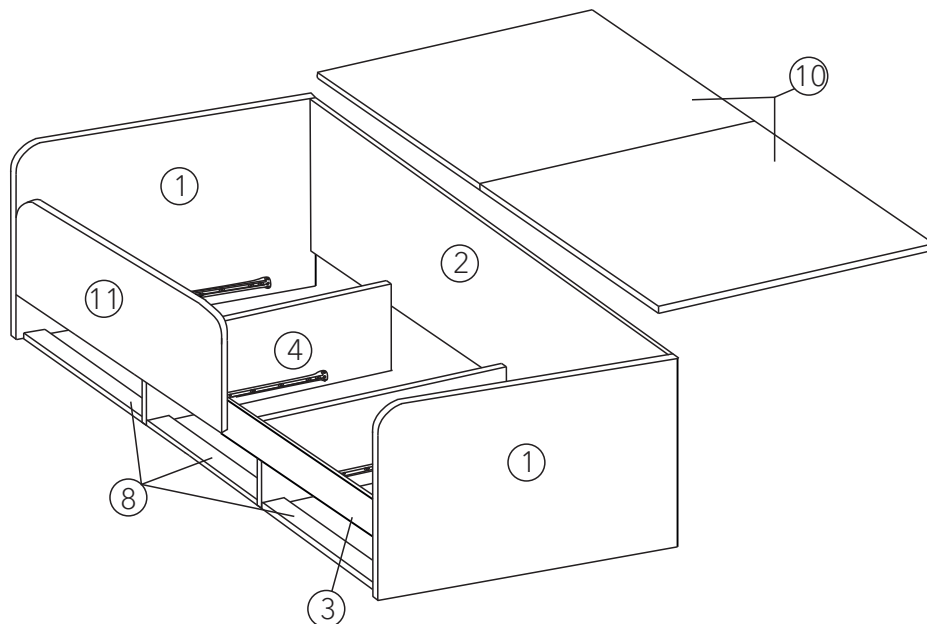
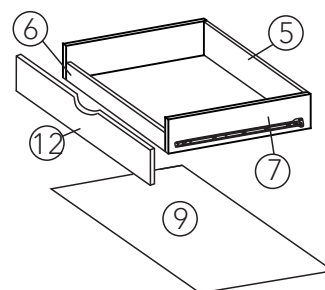

Фурнитура и необходимые инструменты

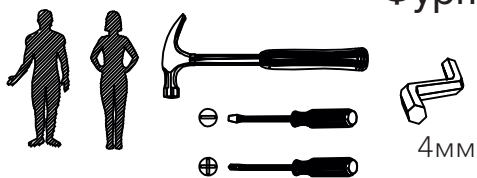

36	2	64	12	24	3	8	6

- Евровинт 50
- Саморез 4x30
- Саморез 3,5(4)x16
- Эксцентрик
- Заглушка на евровинты
- Роликовые направляющие
- Подпятник
- Уголок fs

1

Роликовые направляющие и подпятники прикручиваем к спинкам (1) и к средней стенке (4) с двух сторон саморезами 3,5x16

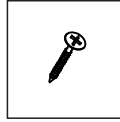
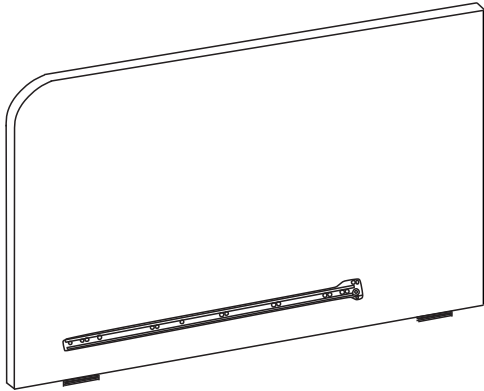

2

Собрать между собой спинки (1), заднюю стенку (2), царгу (3) и среднюю стенку (4) евроинтами. Прикрутить между спинкой (1) и средней стенкой (4) планки под ящик (9) уголками на саморез 3,5(4)x16.

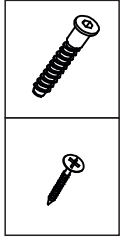
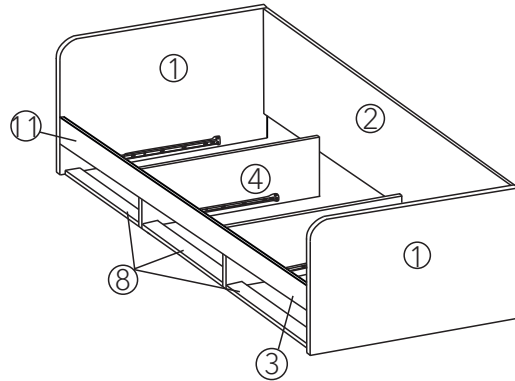

3

Прикрутить МДФ панель (13) к царге (3) и спинке (1) саморезами 4x30. Установить дно кровати ДСП (12) на собранный каркас евроинтами.

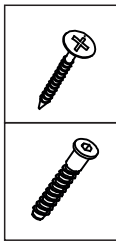
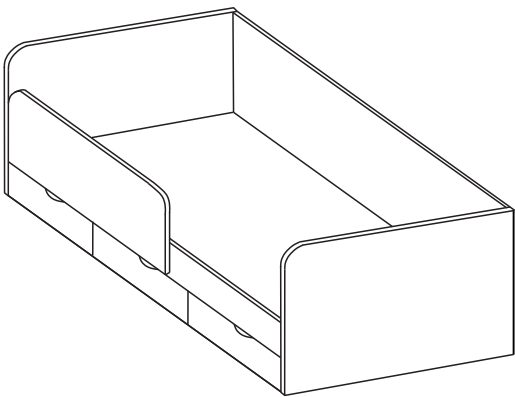

4

Собрать часть ящика на евроинты: ящ. задняя стенка (5), ящ. бок (8). Вставить дно ящика ДВПО в каркас ящика. Прикрутить ящ. переднюю стенку (6) евроинтами. Прикрутить МДФ фасад (14) к собранному каркасу ящика эксцентриком.

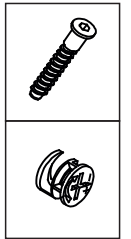
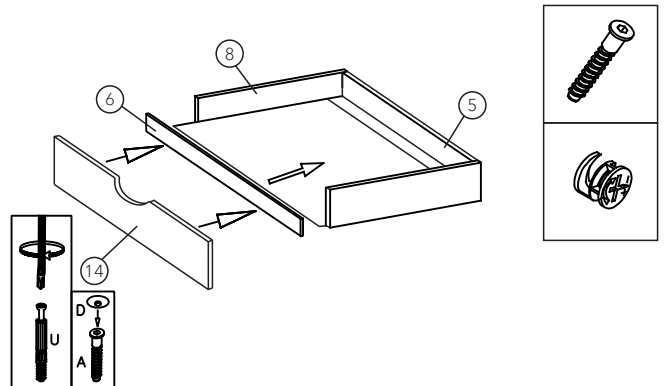

5

Прикрутить роликовые направляющие саморезами 3,5(4) x16 к бок ящ. (7).

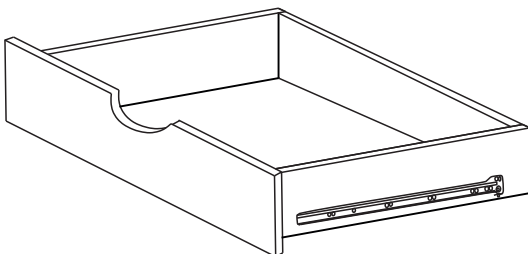

6

