

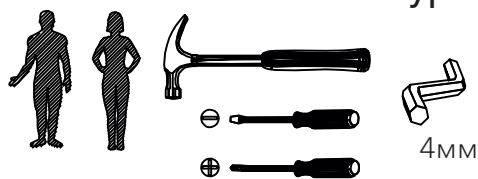











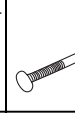

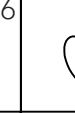

Фурнитура и необходимые инструменты



											
100	50	100	6		50	6	3	3	2	6	14
											
							5	1	24	1	2

1. Евровинт
2. Саморез 3,5x30
3. Саморез 3,5x16
4. Эксцентриковая стяжка
5. Гвоздь
6. Заглушка для стяжки эксцентриковой
7. Заглушка для евровинта
8. Телескопические направляющие
9. Внутренняя петля угловая
10. Внутренняя петля
11. Уголок fc
12. Подпятник
13. Ручка
14. Хром опора
15. Полкодержатель
16. Штанга
17. Штангадержатель

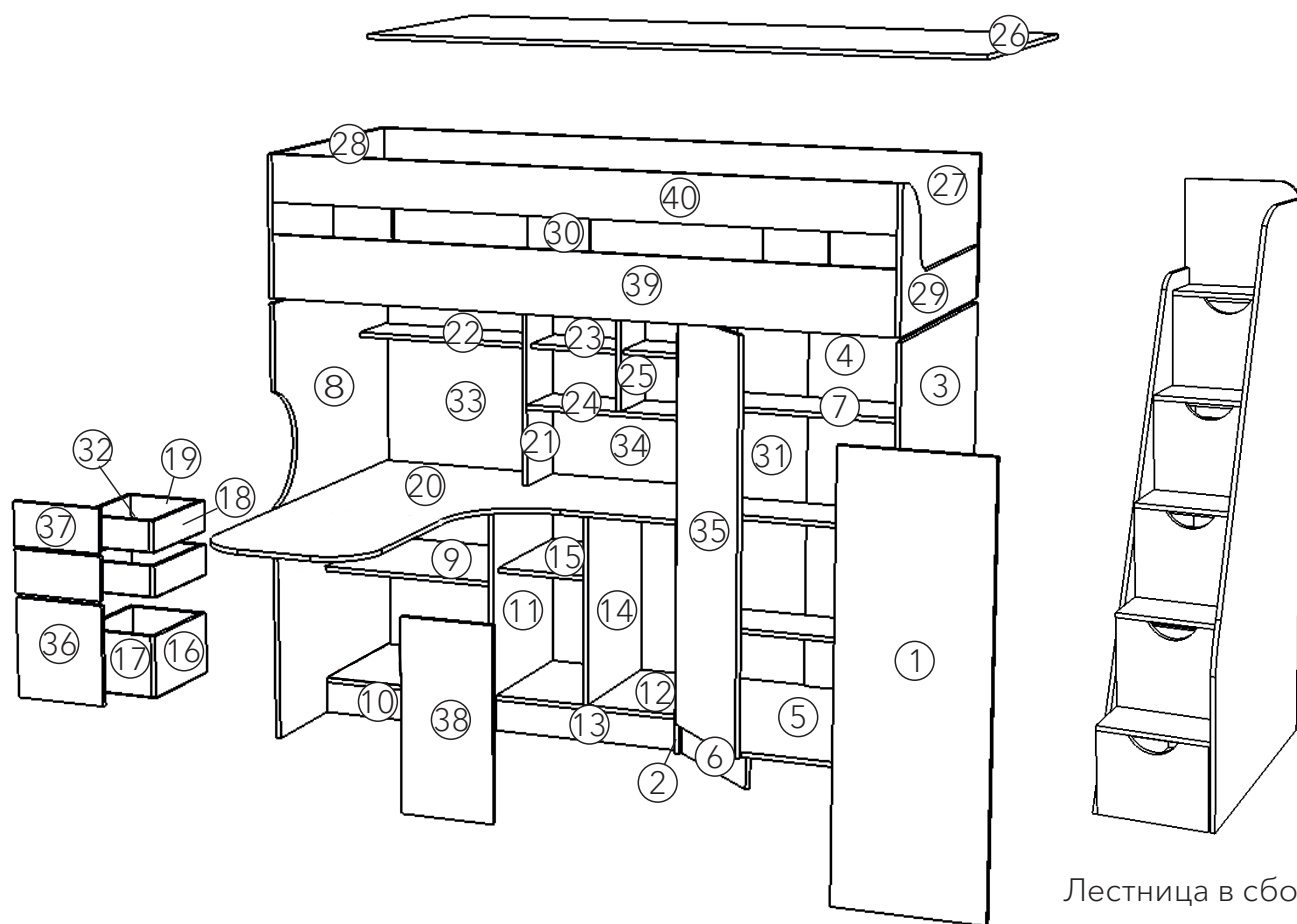

№ п/п	Наименование детали каркаса	Кол-во	№ п/п	Наименование детали каркаса	Кол-во
1.	Стойка	1	23.	Полка	2
2.	Стойка	1	24.	Горизонталка	1
3.	Стойка	1	25.	Перегородка	1
4.	Стойка	1	26.	Дно кровати	1
5.	Дно	1	27.	Царга	1
6.	Цоколь	1	28.	Стойка	1
7.	Полка	3	29.	Стойка	1
8.	Стойка	1	30.	Стяжка	3
9.	Горизонталка	2	31.	ДВПО стойка	1
10.	Цоколь	1	32.	ДВПО дно ящика	3
11.	Стойка	1	33.	ДВПО стенка	1
12.	Дно	1	34.	ДВПО стенка	1
13.	Цоколь	1	35.	МДФ фасад	1
14.	Перегородка	1	36.	МДФ фасад	1
15.	Полка	1	37.	МДФ фасад	2
16.	Бок ящика	2	38.	МДФ фасад	1
17.	Стяжка ящика	2	39.	МДФ царга	1
18.	Бок ящика	4	40.	МДФ царга	1
19.	Стяжка ящика	4			
20.	Столешка	1			
21.	Стойка	1			
22.	Горизонталка	1			

1 Стойки (1,2,3,4) прикрепить ко дну (5) евроинтами. Цоколь (6) прикрепить ко дну(5) и к стойкам (1,2) евроинтами. К стойкам (1,2) прикрепить саморезами подпятники.

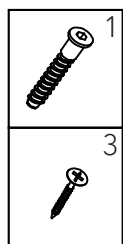
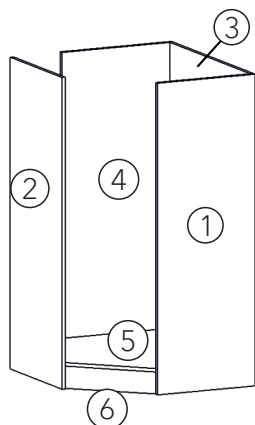

2 К стойке (2,3) прикрепить полкодержатели, на них установить полки (7). Гвоздями прикрепить ДВПО стойку (31) к стойкам (2,4). К стойкам (1,4) прикрепить саморезами штангодержатели. Затем установить штангу.

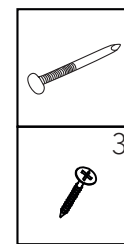
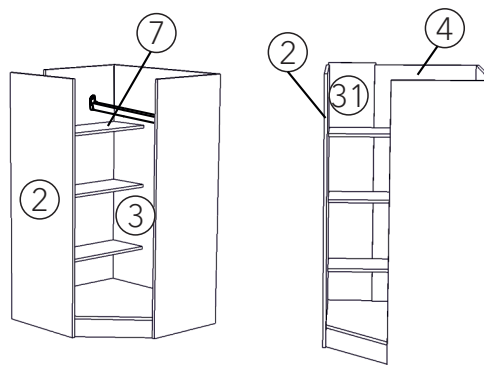

3 Прикрепить петли внутренние саморезами 3,5x16 к стойке (1) и к МДФ фасаду (35). Закрепить ручки саморезами 3,5x16 к МДФ фасаду (39).

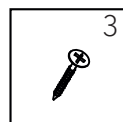
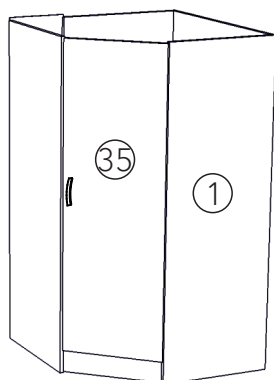

4 Между стойкой (11) и (2) установить евроинтами дно (12) и цоколь (13). На дно евроинтами закрепить перегородку (14). Прикрепить к стойке (2) и перегородке (14) саморезами 3,5x16 телескопические направляющие.

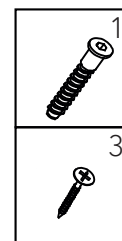
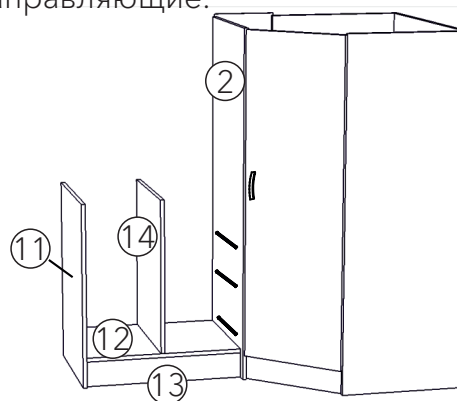

5 В стойки (11,14) установить полкодержатели, на них полку (15).

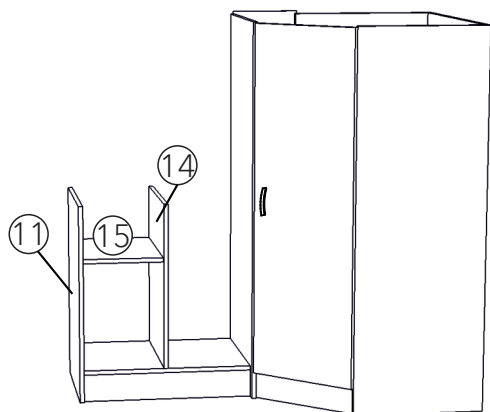

6 Собрать между собой евроинтами бок ящика (18) (16) и стяжку ящика (19), (17). К собранному каркасу ящика гвоздями прикрепить ДВПО дно ящика (32). К боку ящика (18) прикрепить телескопические направляющие.

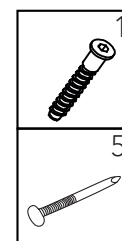
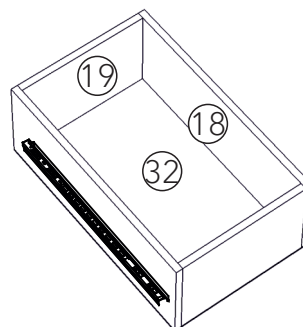

7

К стяжке ящика (19) (17) прикрепить саморезами 3,5x30 МДФ фасад (40) (37). К МДФ фасаду (36) (37) прикрепить саморезами 3,5x16 ручки.

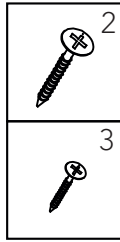
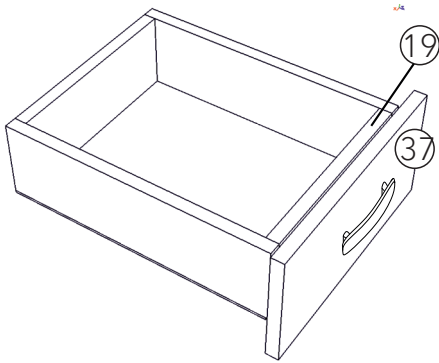
**8**

Вставить ящики, прикрепить петли внутренние саморезами к стойке (11) и к МДФ фасаду (38). К МДФ фасаду (42) прикрепить саморезами 3,5x16 ручки.

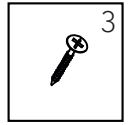
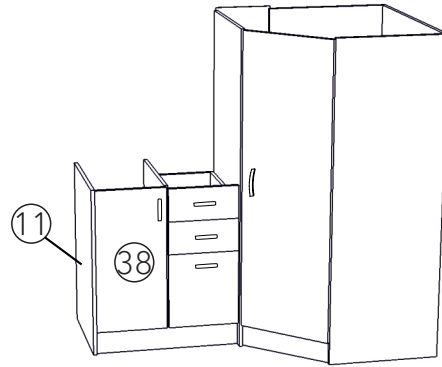
**9**

Между стойками (11, 8) евроинтами прикрепить горизонталки (9) и цоколь (10).

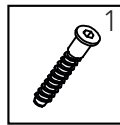
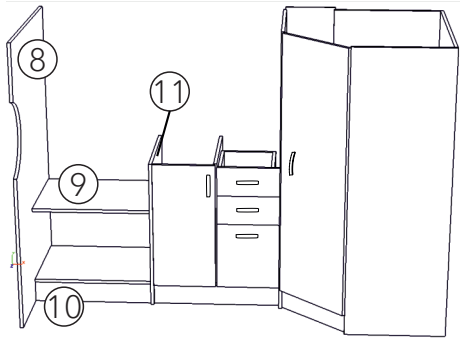
**10**

Прикрепить столешку (20) на уголки к стойке (8,2). На столешку (20) установить стойку (21). Между стойками (8, 21 и 2) прикрепить евроинтами горизонталки (22 и 24). На горизонталку (24) установить перегородку (25). Между стойками (2 и 21) и перегородкой (25) установить полки (23)

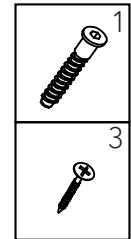
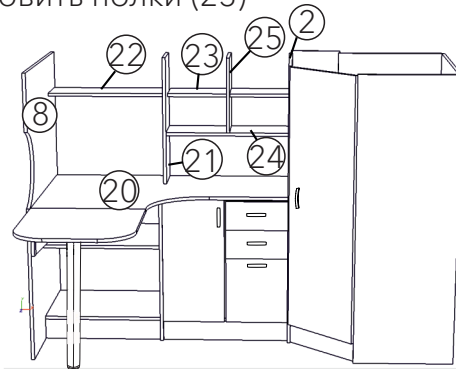
**11**

На ранее собранный каркас установить евроинтами дно кровати (26). Ко дну кровати (26) прикрепить царгу (27) стойки (28,29) и все детали между собой.

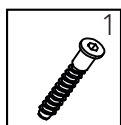
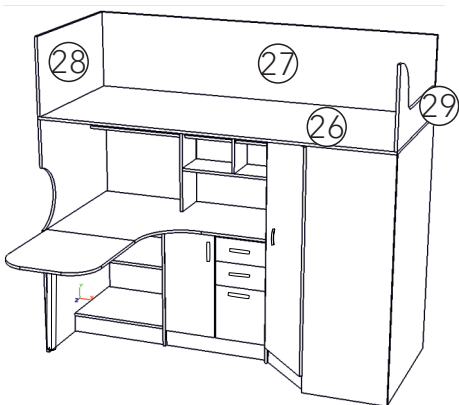
**12**

Между стойками (28,29) прикрепить МДФ царги (39,40). евроинтами. К царгам на саморезы 3,5x30 прикрепить стяжки (30).

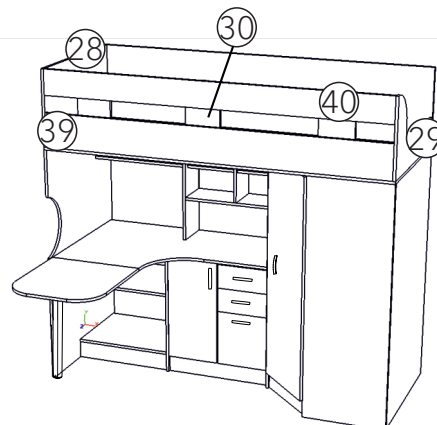

После сборки всей детской, для скрытия отверстий от евроинта и эксцентриковой стяжки, вставить заглушки на видимые места.